

P Series

FOOT(LEG) MOUNTED TYPE

- ▶ 출력범위 : 3상 0.2~2.2kW
- ▶ 고효율 범위 : 0.75 ~ 2.2kW

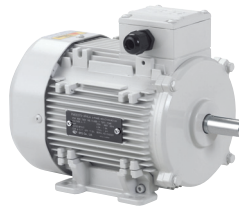

FOOT(LEG) MOUNT MOTOR CODING

SERIES	EFFICIENCY	FRAME NO	OUTPUT	POLE	VOLTAGE	MOUNTING	TYPE	LOCATION
P	<input type="checkbox"/>	<input type="checkbox"/>	<input type="checkbox"/>	-	<input type="checkbox"/>	L	A&B	<input type="checkbox"/>

모터옵션		
A	<p>Lead Box Type</p> <ul style="list-style-type: none"> - 단자대가 없고 리드선만 인출된 모델이며 리드선의 접점 부를 보호하기 위한 Lead Box가 부착되어 있습니다. - Brake 등의 부가 장치는 부착되어 있지 않은 기본형 모델입니다. - 보호 등급: IP55 	
B	<p>Terminal Box Type</p> <ul style="list-style-type: none"> - 전원 연결이 편리한 단자대가 내장된 모델이며 단자대의 접점 부를 보호하기 위한 Terminal Box가 부착되어 있습니다. - Brake 등의 부가 장치는 부착되어 있지 않은 기본형 모델입니다. - 보호 등급: IP55 	



P Series 3-Phase Foot(Leg) Mounted Type

0.2kW

■ SPECIFICATION

■ MOTOR

프레임 형번 Frame No.	출력 Output (kW)	기종명 Model Name	극수 Poles	전압 Voltage (V)	주파수 Freq. (Hz)	사용 조건 Duty	정격 부하 [Rated Load]					보호 등급 Degrees of protection	절연 등급 Insulation Classification	냉각 방식 Protective Cooling System
							전류 Current (A)	속도 Speed (r/min)	토크 Torque (kgf·cm)	역률 Power Factor(p.u.)	효율 Efficiency (%)			
63M	0.2	PMAB020- 4R4L□□	4	220/380	60	CONT.	1.0 /0.6	1634	12.0	0.74	71.4	IP55	F	Totally Enclosed Fan-Cooled
							0.85 /0.5	1360	13.0	0.78	69.0			
							0.5	1680	11.5	0.82	75.0			

Note) • Foot(Leg) Mounted Type 과 Flange Mounted Type 제품은 특성이 동일합니다.
• PMAB020-4U6모델의 실제 정격출력은 230V/400V 50Hz에서 0.18kW, 460V 60Hz에서 0.21kW입니다.

■ PM-L Type DIMENSIONS [Foot(Leg) Mounted Type]

UNIT = mm

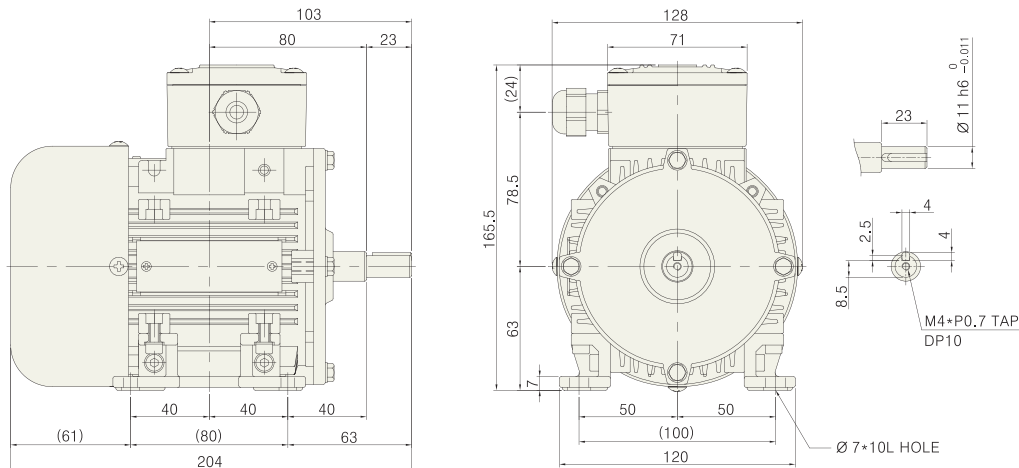

Note) • 키 및 키홈 공차 : KS B 1311
• 제품의 전체 높이 치수는 분리형 다리(Foot)의 부착 위치에 따라 달라집니다.
• 출력축 ØD공차 : KS B 0401

Bearing No.		Weight
Load	Unload	
6202ZZ	6202ZZ	4.35kgf

기종명 Coding
9Page

출력축 사양
23Page

기술 자료
157Page



P Series 3-Phase Foot(Leg) Mounted Type

0.4kW

■ SPECIFICATION

■ MOTOR

프레임 형번 Frame No.	출력 Output (kW)	기종명 Model Name	극수 Poles	전압 Voltage (V)	주파수 Freq. (Hz)	사용 조건 Duty	정격 부하 [Rated Load]					보호 등급 Degrees of protection	절연 등급 Insulation Classification	냉각 방식 Protective Cooling System
							전류 Current (A)	속도 Speed (r/min)	토크 Torque (kgf·cm)	역률 Power Factor(p.u.)	효율 Efficiency (%)			
71M	0.4	PMCB040- 4R4L□□	4	220/380	60	CONT.	2.0 /1.2	1730	22.5	0.73	73.6	IP55	F	Totally Enclosed Fan-Cooled
							1.5 /0.9	1405	25.5	0.8	72.0			
		0.9	1695	24.5	0.83		73.0							
		PMCB040- 4U6L□□	4	230/400 460	50 60									

Note) • Foot(Leg) Mounted Type 과 Flange Mounted Type 제품은 특성이 동일합니다.
• PMCB040-4U6모델의 실제 정격출력은 230V/400V 50Hz에서 0.37kW, 460V 60Hz에서 0.43kW입니다.

■ PM-L Type DIMENSIONS [Foot(Leg) Mounted Type]

UNIT = mm

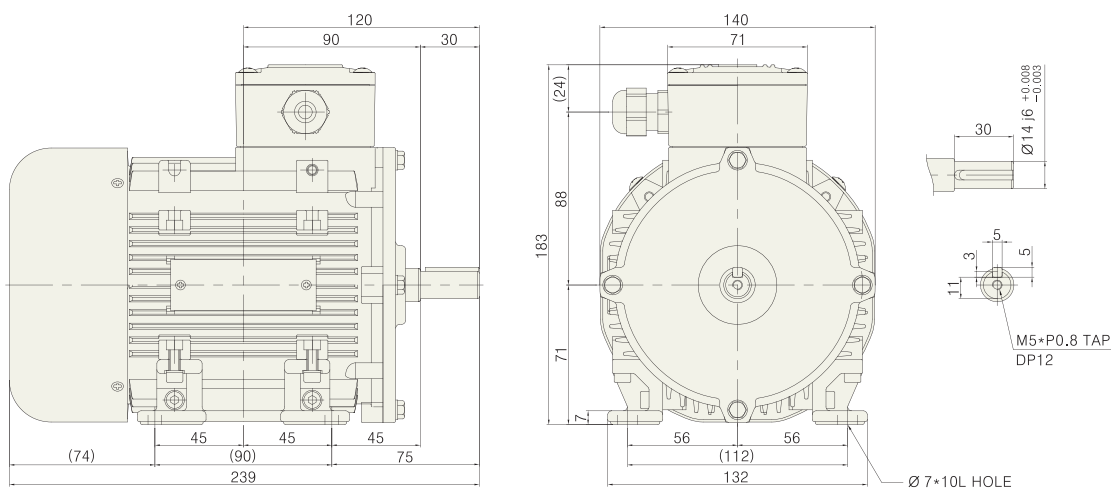

Note) • 키 및 키홈 공차 : KS B 1311
• 제품의 전체 높이 치수는 분리형 다리(Foot)의 부착 위치에 따라 달라집니다.
• 출력축 ØD공차 : KS B 0401

Bearing No.		Weight
Load	Unload	
6203ZZ	6203ZZ	6.43kgf

기종명 Coding
9Page

출력축 사양
23Page

기술 자료
157Page



고효율

P Series 3-Phase Foot(Leg) Mounted Type

0.75kW

■ SPECIFICATION

■ MOTOR

프레임 형번 Frame No.	출력 Output (kW)	기종명 Model Name	극수 Poles	전압 Voltage (V)	주파수 Freq. (Hz)	사용 조건 Duty	정격 부하 [Rated Load]					보호 등급 Degrees of protection	절연 등급 Insulation Classification	냉각 방식 Protective Cooling System
							전류 Current (A)	속도 Speed (r/min)	토크 Torque (kgf·cm)	역율 Power Factor(p.u.)	효율 Efficiency (%)			
80M	0.75	PEEJ075- 4R4L□□	4	220/380	60	CONT.	3.1 / 1.8	1705	42.5	0.75	83.2	IP55	F	Totally Enclosed Fan-Cooled
							3.05 / 1.75	1415	51.3	0.76	79.6			
							1.7	1700	48.9	0.79	82.6			

Note) • Foot(Leg) Mounted Type 과 Flange Mounted Type 제품은 특성이 동일합니다.
• PEEJ075-4U6모델의 실제 정격출력은 230V/400V 50Hz에서 0.75kW, 460V 60Hz에서 0.86kW입니다.

■ PE-L Type DIMENSIONS [Foot(Leg) Mounted Type]

UNIT = mm

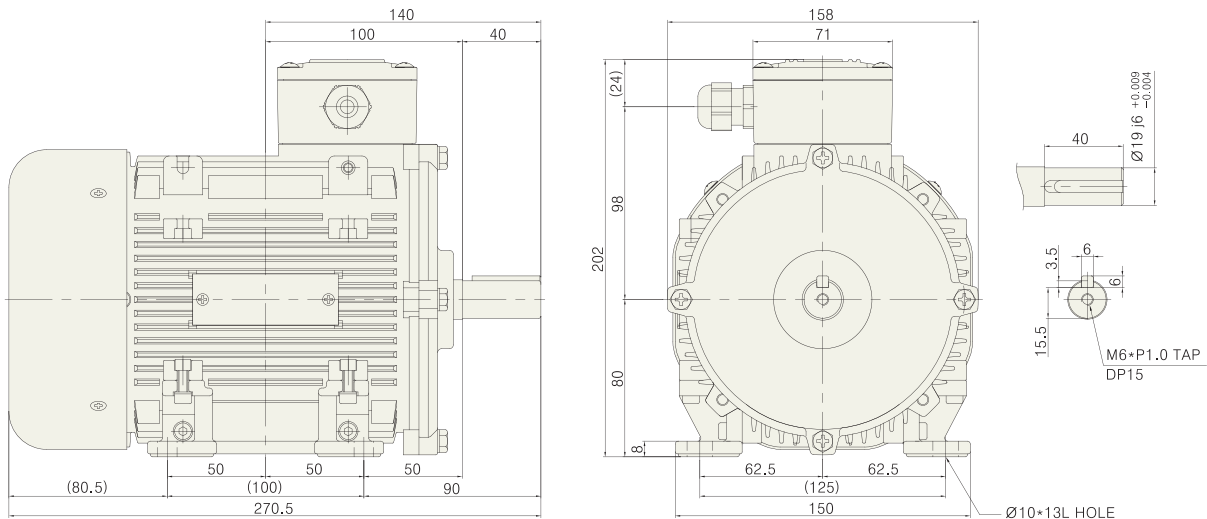

Note) • 키 및 키홀 공차 : KS B 131
• 제품의 전체 높이 치수는 분리형 다리(Foot)의 부착 위치에 따라 달라집니다.
• 출력축 ØD공차 : KS B 0401

Bearing No.		Weight
Load	Unload	
6204ZZ	6203ZZ	11.2kgf

기종명 Coding
9Page

출력축 사양
23Page

기술 자료
157Page



고효율

P Series 3-Phase Foot(Leg) Mounted Type

1.5kW

■ SPECIFICATION

■ MOTOR

프레임 형번 Frame No.	출력 Output (kW)	기종명 Model Name	극수 Poles	전압 Voltage (V)	주파수 Freq. (Hz)	사용 조건 Duty	정격 부하 [Rated Load]					보호 등급 Degrees of protection	절연 등급 Insulation Classification	냉각 방식 Protective Cooling System
							전류 Current (A)	속도 Speed (r/min)	토크 Torque (kgf·cm)	역률 Power Factor(p.u.)	효율 Efficiency (%)			
90L	1.5	PEGJ150- 4R4L□□	4	220/380	60	CONT.	6.15 /3.55	1755	82.9	0.77	85.0	IP55	F	Totally Enclosed Fan-Cooled
							5.9 /3.4	1455	99.9	0.76	82.8			
		4	460	60	3.3		1745	97.1	0.78	85.0				

Note) • Foot(Leg) Mounted Type 과 Flange Mounted Type 제품은 특성이 동일합니다.
• PEGJ150-4U6모델의 실제 정격출력은 230V/400V 50Hz에서 1.5kW, 460V 60Hz에서 1.75kW입니다.

■ PE-L Type DIMENSIONS [Foot(Leg) Mounted Type]

UNIT = mm

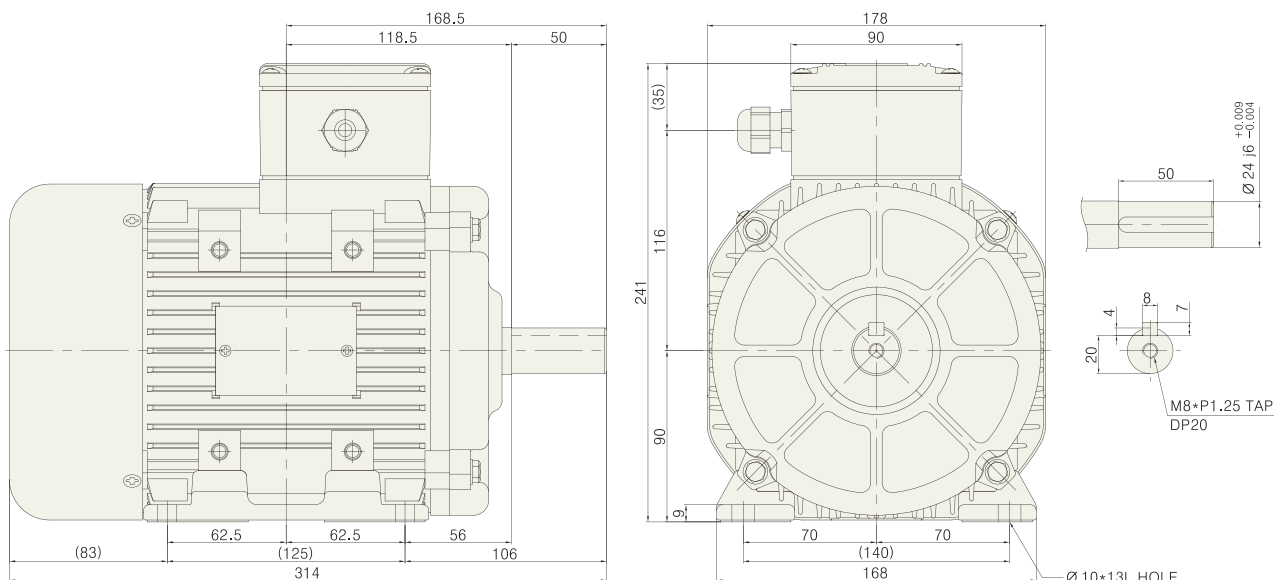

Note) • 키 및 키홈 공차 : KS B 1311
• 제품의 전체 높이 치수는 분리형 다리(Foot)의 부착 위치에 따라 달라집니다.
• 출력축 ØD공차 : KS B 0401

Bearing No.		Weight
Load	Unload	
6205ZZ	6204ZZ	18.3kgf

기종명 Coding
9Page

출력축 사양
23Page

기술 자료
157Page



고효율

P Series 3-Phase Foot(Leg) Mounted Type

2.2kW

■ SPECIFICATION

■ MOTOR

프레임 형번 Frame No.	출력 Output (kW)	기종명 Model Name	극수 Poles	전압 Voltage (V)	주파수 Freq. (Hz)	사용 조건 Duty	정격 부하 [Rated Load]					보호 등급 Degrees of protection	절연 등급 Insulation Classification	냉각 방식 Protective Cooling System
							전류 Current (A)	속도 Speed (r/min)	토크 Torque (kgf·cm)	역률 Power Factor(p.u.)	효율 Efficiency (%)			
100L	2.2	PEHN220- 4R4□□	4	220/380	60	CONT.	7.8 /4.5	1750	121,6	0.83	88,8	IP55	F	Totally Enclosed Fan-Cooled
							7.8 /4.5	1460	145,5	0.8	84,3			
			4,4	1750	140,1		0.81	88,8						
		PEHN220- 4U6L□□	4	230/400 460	50 60									

Note) • Foot(Leg) Mounted Type 과 Flange Mounted Type 제품은 특성이 동일합니다.
• PEHN220-4U6모델의 실제 정격출력은 230V/400V 50Hz에서 2.2kW, 460V 60Hz에서 2.55kW입니다.

■ PE-L Type DIMENSIONS [Foot(Leg) Mounted Type]

UNIT = mm

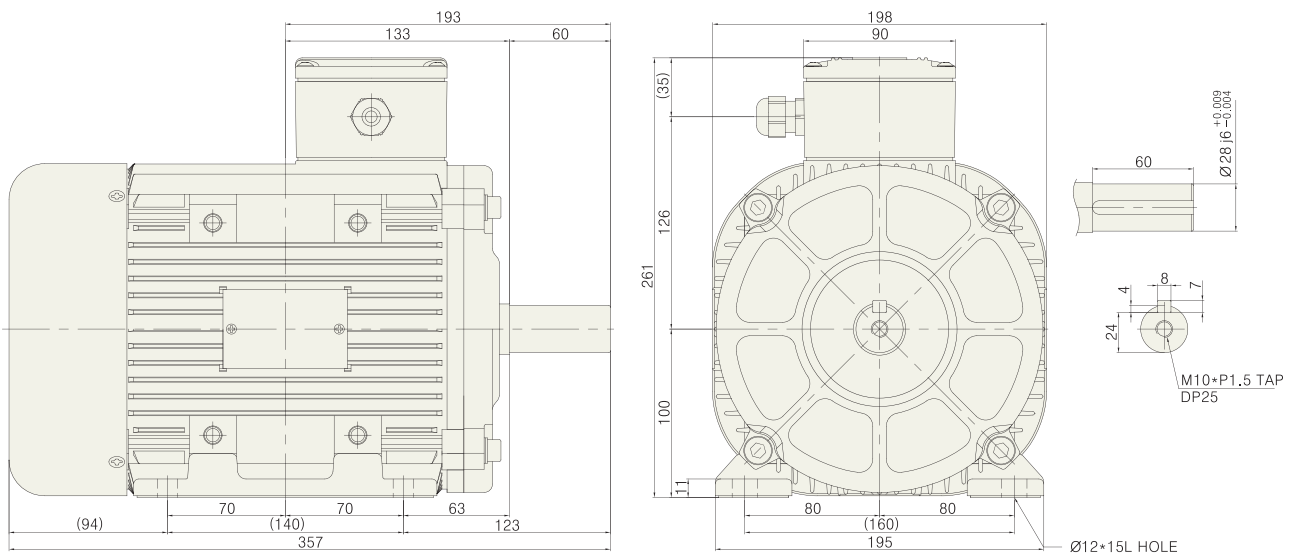

Note) • 키 및 키홀 공차 : KS B 131
• 제품의 전체 높이 치수는 분리형 다리(Foot)의 부착 위치에 따라 달라집니다.
• 출력축 ØD공차 : KS B 0401

Bearing No.		Weight
Load	Unload	
6206ZZ	6205ZZ	27.4kgf

기종명 Coding
9Page

출력축 사양
23Page

기술 자료
157Page